

## MŰSZAKI ADATOK

**Üzemi hőmérséklet tartomány:**  
-20° C – +60° C

**Állapot-visszajelzés (csak az EL360-hoz):**  
a) zárnyelv bent  
b) zárnyelv kint  
c) hengerzárbetét használatban/szabad  
d) kilincs lenyomva/fent  
e) ajtó nyitva/zárva

**Zárnyelv kinyúlása:**  
20 mm

**Előlap-kulcsközép távolság:**  
normál: 55 mm,  
választható: 60, 65, 80 és 100 mm

**Előlap:**  
normál: 20 mm  
választható: 24 mm

**Kilincstengely:**  
9 mm (8 mm + tengely átalakító)

**Felület:**  
rozsdamentes acél előlap

**Alkalmazható hengerzárbetét:**  
DIN – Europrofile

**Biztonsági szerelvények:**  
DIN, kilincs-fogantyú,  
kilincs-kulcs tengelytávolság: 72mm

**Tartozékok:**  
zártest, rögzítőcsavarok, 9 és 8 mm közötti  
átalakító, bekötési ábra

## ABLOY EL160 – Önreteszelő mechanikus normál beépítési mélységű bevésőzár ABLOY EL360 – Önreteszelő mechanikus normál beépítési mélységű bevésőzár állapot- visszajelzéssel



**ABLOY EL160 – Önreteszelő mechanikus normál beépítési mélységű zár**  
**ABLOY EL360 – Önreteszelő mechanikus normál beépítési mélységű zár**  
**állapot-visszajelzéssel**

**A zár bekötésére az EA218, illetve az EA219 jelű kábelek valamelyikét  
kell használni**

### Alkalmazási terület:

- Bel- és kültéri tömör ajtókhöz egyaránt.
- Tűszakasz határoló ajtókra is szerelhető.
- Vészkijáratokhoz is használható.
- Ideális megoldás üzemi területek lezárására.
- Elektromos vezérlési igény nélküli bejárati ajtókhöz használható.
- Biztonsági osztály: 3 – Trezor Teszt, biztonsági szint: „Secret” – NBÚ.

### Előnyei:

- Balos és jobbos ajtókhöz egyaránt alkalmazható.
- Önreteszelő – az ajtó becsukódása esetén a zárnyelv automatikusan kicsapódik.
- Biztonságos zárás – zárt állapotban a zárnyelv kitolódik, a kilincsnyelv rögzített állapotba kerül – a zárszerkezet két ponton zár.
- Zár állapot-visszajelzés (csak az EL360 esetén).

### Szabványok:

- EN 1627 – Betörésvédelem
- EN 179 – Vészkijárat
- EN 1125 – Menekülő útvonat
- EN 1634-1 – Tűszakasz határoló ajtók
- EN 12209:2004 – Épületvasalatok. Zárok és kilincsek.  
Mechanikus működtetésű zárok, kilincsek és zárólemezek

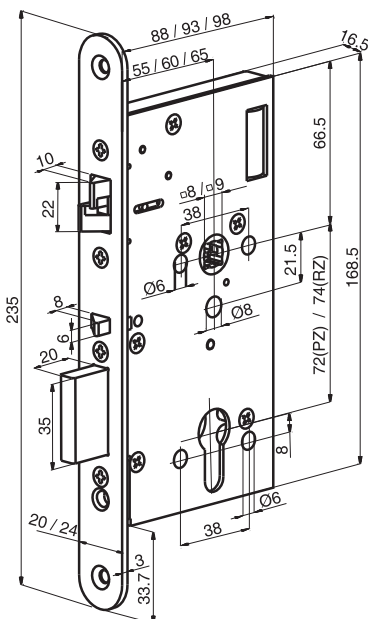

## A zár működési elve

- Az ajtó becsukása esetén a jeladónyelvet és a kilincsnyelvet ütközőlap visszatolja a zártestbe, ekkor a zárnyelv automatikusan kicsapódik és a kilincsnyelv rögzítése is megtörténik. A zárszerkezet két ponton zár. A zár biztosítva van, hogy a zárnyelv kitolása nem történik meg, amíg az ajtó nincs teljesen becsukva.
- Antipánik tulajdonság, hogy az ajtó minden esetben nyitható a belső kilincssel.
- A zár nyitása kívülről csak a hengerzárbetétben keresztül kulccsal lehetséges.

## Üzemeltetési módok:

**EL160 jelű pánikzár** – Az ajtó becsukásával egy időben megtörténik a zárás. Az ajtó nyitása belülről a pánikszerelevénnyel, illetve kulcs segítségével történhet. A zár nyitása kívülről csak kulccsal lehetséges. A zárhoz az IKON SX08 (kilincs-fogantyú) jelű biztonsági pajzs használata javasolt. **Az EL160 jelű zár használatához sem vezetékvezetés, sem elektromos áram nem szükséges!**

**EL360 jelű pánikzár** – egy mechanikus, önreteszelő zárszerkezet elektromos vezérlés nélkül, **állapot-visszajelzéssel** – a mechanikus funkció megegyezik az EL160 jelű zárral + a kilincs, a zárnyelv, a hengerzárbetét és az ajtó állapotának visszajelzése. Az állapot-visszajelzés funkció használatához az EA218, illetve az EA219 jelű kábelek valamelyikének használata szükséges.

## Az EL360 jelű zár bekötési ábrája (az EL160 nem rendelkezik elektromos csatlakozással)

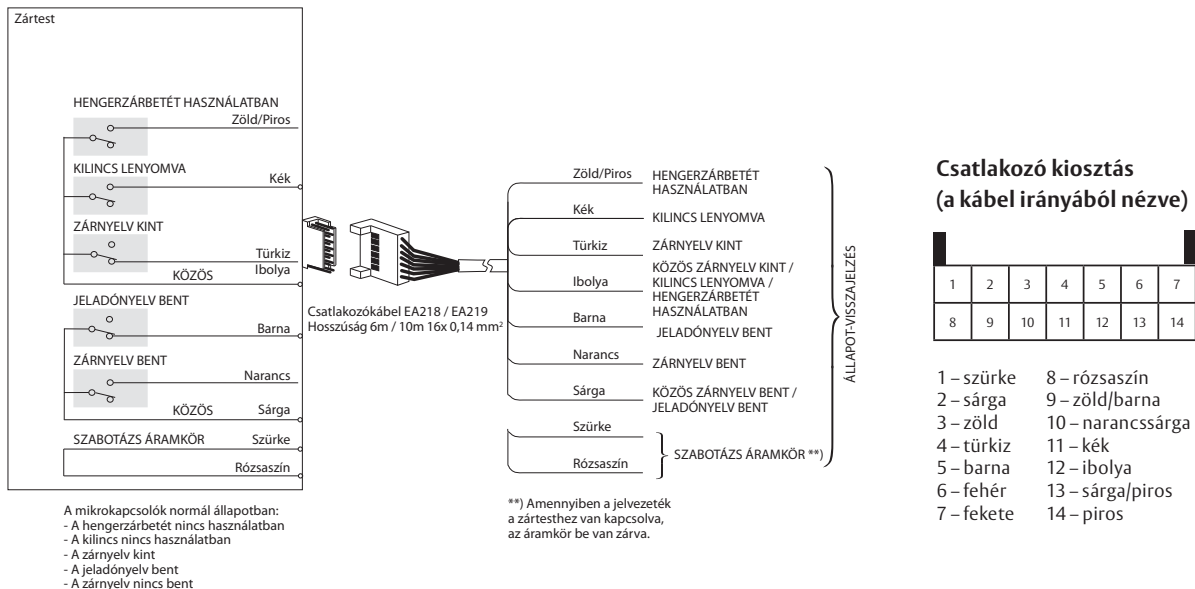

## Megjegyzés:

Az EL360 jelű zár az állapot-visszajelző kábel (EA218 vagy EA219) számára kialakított aljzattal rendelkezik.

A zártól induló vezetéket az ajtólapon keresztül a keretbe besüllyesztett (EA280, EA281) ill. felületre szerelhető (8812, TSB-C) kábelátvezetőn keresztül, a falba bevésve tovább kell vezetni.

## Tartozékok

Csatlakozókábelek (csak az EL360-hoz)	Biztonsági szerelvények az EL160/360 jelű zárhoz
EA218 (6 m)	SX08 (kilincs-fogantyú)
EA219 (10 m)	effeff 8000 – effeff pánikszerelevények
Kábelátvezetők (csak az EL360-hoz)	Ütközőlap az EL160/360 jelű zárhoz
EA280 (230 mm)	EA321-EA324
EA281 (450 mm)	Kilincstengely az EL160/360 jelű zárhoz
8812 (330 mm)	9 mm – tömör